

# Manuel d'utilisation

## Tronçonneuse thermique 25,4CC

GPSOT82076

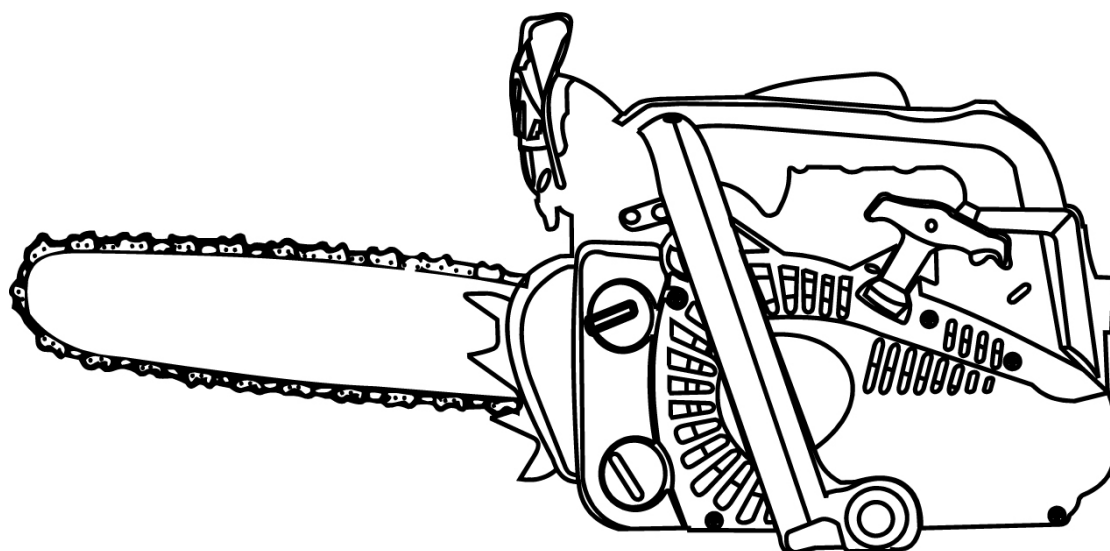

### Mise en garde



- Avant d'utiliser nos tronçonneuses, veuillez lire ce manuel en faisant attention de bien comprendre l'usage propre de votre machine.
- Gardez ce manuel à votre portée



## SÉCURITÉ AVANT TOUT

Les instructions contenant des avertissements sont marquées par le symbole



Concerne des points critiques qui doivent être pris en considération afin de prévenir des blessures physiques potentielles, et c'est pour cette raison que vous êtes invité à lire et suivre avec attention toutes les instructions pour ne pas faire d'erreurs.

### ■ NOTES SUR LES TYPES D'AVERTISSEMENTS DU MANUEL



Cette marque indique les instructions qui doivent absolument être suivies dans l'ordre afin d'éviter tout accident qui pourrait mener à d'importantes blessures physiques ou la mort.



Cette marque indique les instructions qui doivent absolument être suivies, ou cela mènera à un problème mécanique, la panne, ou des dégâts matériels.



Cette marque indique des astuces ou directions utiles dans l'utilisation du produit.

## SOMMAIRE

---

SOMMAIRE.....	1
1. EMBLEMES DES PIÈCES.....	2
2. ÉTIQUETTES D'AVERTISSEMENTS SUR LE PRODUIT.....	2
3. SYMBOLES SUR LA MACHINE.....	3
4. PRÉCAUTIONS DE SÉCURITÉ.....	4
5. INSTALLATION DE LA SCIE.....	9
6. HUILE DE CARBURANT ET DE CHAÎNE.....	11
7. MOTEUR DE FONCTIONNEMENT.....	12
8. SCIAGE.....	15
9. ENTRETIEN.....	19
10. ENTRETIEN DE LA CHAÎNE DE SCIE ET DE LA BARRE DE GUIDAGE.....	22
11. CARACTÉRISTIQUES.....	24

## 1. EMBLEMENTS DES PIÈCES

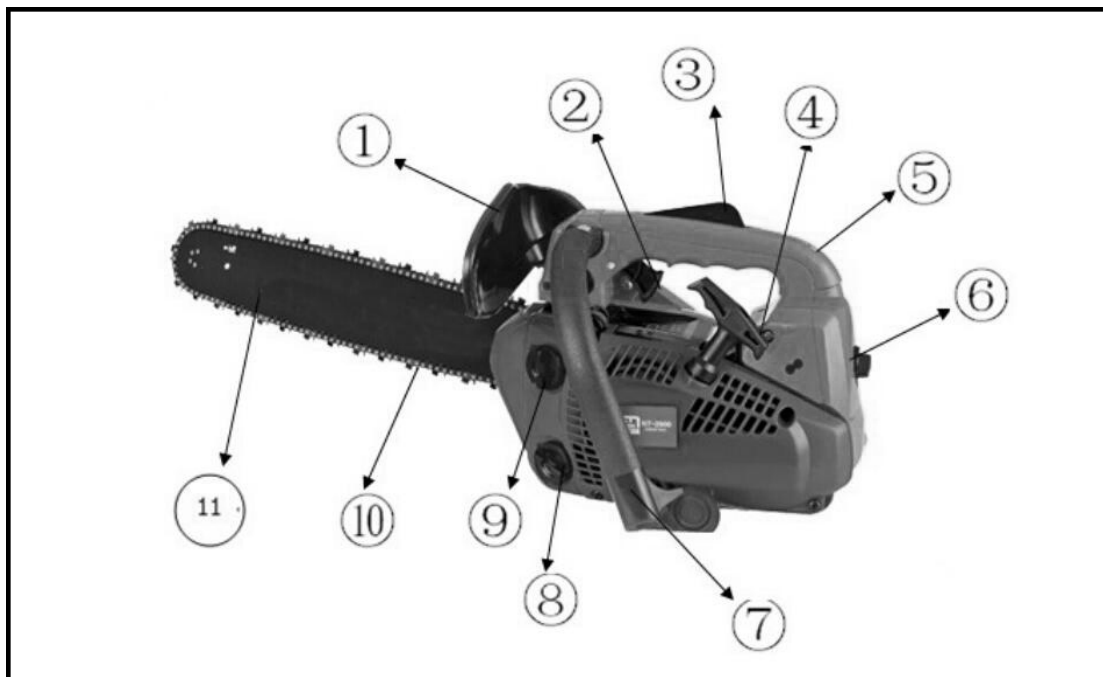

1. Garde Avant 2. Levier d'accélérateur 3. Levier de verrouillage  
4. Bouton de démarrage 5. Poignée arrière 6. Nettoyeur d'air  
7. Poignée avant 8. Réservoir d'huile 9. Réservoir du carburant  
10. Chaîne de scie 11. Barre de guidage

## 2. ÉTIQUETTES D'AVERTISSEMENTS SUR LE PRODUIT

(1) Lire le manuel d'utilisation avant d'utiliser le produit.



(2) Portez une protection sur la tête, les yeux et les oreilles.



(3) Utilisez la tronçonneuse avec les deux mains.



(4) Attention ! Le rebond est dangereux.



(5) Attention !



## IMPORTANT

Si les cachets se décollent ou sont souillés et vous empêchent de lire, vous devriez contacter le fournisseur auquel vous avez acheté le produit afin de commander de nouveaux cachets et ajoutez le nouveau cachet dans l'emplacement adapté.

## WARNING

Ne jamais réorganiser le produit. Nous ne garantissons par la machine, si vous utilisez un produit réorganisé ou que vous n'avez pas suivi l'usage approprié écrit dans le manuel.

### 3. SYMBOLES SUR LA MACHINE

Pour un fonctionnement et une maintenance en toute sécurité, les symboles sont gravés en relief sur la machine.

Selon ces indications, attention à ne pas faire une erreur :

(a). Port pour le mélange

Position: Bouchon du réservoir de carburant

(b). Le port pour faire le plein de "changement d'huile"

Position: bouchon d'huile

(c). L'indication concernant le commutateur. Retourner le moteur passer à la direction "O" (STOP), le moteur s'arrête.

Position: arrière gauche de l'unité

(d). L'indication concernant le starter.

En tirant sur le bouton du starter, le starter se ferme.

Position: arrière-droite de l'unité

(e). L'indication concernant l'écrou de réglage d'huile de chaîne.

Direction "MIN" - la diminution du débit d'huile

Direction "MAX" - l'augmentation du débit d'huile

Position: bas du côté de l'embrayage

(F). La position de l'aiguille H

La position de l'aiguille en L

La position de la vis de réglage du ralenti

Position: arrière gauche de l'unité

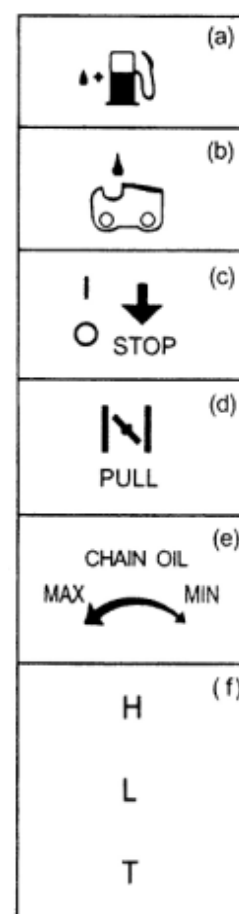

## 4. PRÉCAUTIONS DE SÉCURITÉ

### ■ BEFORE USING THE MACHINE

- **Manipulez la tronçonneuse en marche avec un habillement complet de sécurité comprenant entre autres, des gants, des lunettes de protection, un casque antibruit et des chaussures de sécurité.**

a. Lisez attentivement ce manuel d'utilisation pour comprendre comment



utiliser cet appareil correctement.

b. Vous ne devez jamais utiliser le produit sous l'influence de l'alcool, en cas d'épuisement ou de manque de sommeil, de somnolence suite à la prise de médicaments contre le rhume ou à tout autre moment où il existe une possibilité que votre jugement soit altéré ou que vous pourriez ne pas être en mesure de faire fonctionner la machine correctement et de manière sûre.



c. Évitez de faire fonctionner le moteur à l'intérieur. Les gaz d'échappement



contiennent du monoxyde de carbone nocif.

d. N'utilisez jamais le produit dans des circonstances telles que celles décrites ci-dessous:

Lorsque le sol est glissant ou lorsqu'il existe d'autres conditions qui pourraient rendre impossible le maintien d'une posture stable

La nuit, en cas de brouillard épais, ou à tout autre moment où votre champ de vision pourrait être limité et il serait difficile d'avoir une vision claire de la zone. Pendant les orages, pendant les vents violents ou forts, ou à tout autre moment où les conditions météorologiques pourraient rendre dangereux l'utilisation de ce produit.

e. Lorsque vous utilisez ce produit pour la première fois, avant de commencer le travail, apprenez à le manipuler par un travailleur qualifié.

f. Le manque de sommeil, la fatigue ou l'épuisement physique entraînent une diminution de la durée d'attention, ce qui entraîne des accidents et des blessures. Limitez la durée d'utilisation continue de la machine à environ 10 minutes par session et prenez 10 à 20 minutes de repos entre les sessions de travail. Essayez également de garder la quantité totale de travail effectué en

un seul jour sous 2 heures ou moins.

g. Assurez-vous de garder ce manuel à portée de main afin que vous puissiez vous y reporter lorsque vous avez des questions.

h. Veillez à toujours inclure ce manuel lors de la vente, du prêt ou du transfert de la propriété du produit.

i. Ne permettez jamais aux enfants ou à toute personne incapable de comprendre entièrement les instructions données dans ce manuel d'utiliser ce produit.

## ÉQUIPEMENTS ET VÊTEMENTS DE TRAVAIL

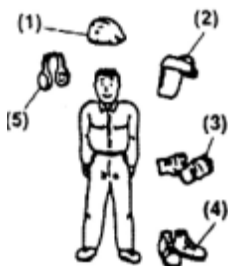

A- Lorsque vous utilisez le produit, vous devez porter des vêtements et un équipement de protection appropriés, comme suit :

- (1) Casque
- (2) lunettes de protection ou protecteur de visage
- (3) Gants de travail épais
- (4) Bottes de travail à semelle antidérapante (5) Protecteurs d'oreilles

B- Et vous devriez porter avec vous.

1. Outils et fichiers attachés.
2. Huile de carburant et de chaîne convenablement réservée.
3. Choses à notifier votre zone de travail (corde, signes avant-coureurs) 4. Sifflet (pour collaboration ou urgence)
5. Hachette ou scie (pour enlever les obstacles)



C. N'utilisez jamais le produit lorsque vous portez des pantalons avec des poignets lâches, des sandales ou des pieds nus

## ■ AVERTISSEMENT CONSIDÉRANT LA MANIPULATION DU CARBURANT

a. Le moteur de ce produit est conçu pour fonctionner avec un carburant mixte

contenant de l'essence hautement inflammable. N'entreposez jamais de bidons de carburant ou remplissez le réservoir de carburant dans un endroit qui pourrait enflammer le carburant.

b. Fumer pendant l'utilisation du produit ou le remplissage de son réservoir de carburant est extrêmement dangereux. Veillez à toujours garder les cigarettes allumées loin du produit en tout temps.



c. Lorsque vous remplissez le réservoir, éteignez toujours le moteur en premier et examinez attentivement pour vous assurer qu'il n'y a pas d'étincelles ou de flammes nues à proximité avant de faire le plein.

d. En cas de déversement de carburant pendant le ravitaillement, utilisez un chiffon sec pour essuyer les déversements avant de remettre le moteur en marche.

e. Après le ravitaillement, revissez fermement le bouchon de réservoir de carburant sur le réservoir de carburant, puis transportez le produit à un endroit situé à 3 m ou plus de l'endroit où il a été rempli de carburant avant d'allumer le moteur.

## ■ AVANT DE DÉMARRER LE MOTEUR

- Vérifier le lieu de travail, l'objet à couper et le sens de coupe. S'il y a un obstacle, retirez-le.
- Ne commencez jamais à couper avant d'avoir un espace de travail dégagé et un chemin de retraite planifié à partir de l'arbre qui tombe.
- Faites attention et gardez les spectateurs et les animaux hors de la zone de travail dont le diamètre est de 2,5 fois l'objet de coupe.
- Inspectez la machine pour les pièces usées, desserrées ou endommagées. Ne faites jamais fonctionner la machine qui est endommagée, mal réglée ou qui n'est pas complètement et solidement assemblée. Assurez-vous que la chaîne de la tronçonneuse s'arrête de bouger lorsque la gâchette de commande des gaz est relâchée.

## ■ AU DÉMARRAGE DU MOTEUR

- Tenez toujours la machine fermement des deux mains lorsque le moteur tourne. Utilisez une poignée ferme avec le pouce et les doigts entourant les poignées.
- Gardez toutes les parties de votre corps à l'écart de la machine lorsque le moteur tourne.
- Avant de démarrer le moteur, assurez-vous que la chaîne ne touche à rien.

## ■ OPÉRATION

- Gardez les poignées sèches, propres et exemptes d'huile ou de mélange de carburant.
- Ne touchez jamais le silencieux, la bougie d'allumage ou d'autres parties métalliques du moteur lorsque le moteur est en marche ou juste après l'arrêt du moteur. Cela pourrait entraîner des brûlures graves ou un choc électrique.
- Soyez extrêmement prudent lorsque vous coupez des broussailles et des gaules de petite taille parce que des matériaux minces peuvent s'accrocher à la chaîne et être fouettés vers vous ou vous déséquilibrer.
- Lors de la coupe d'un membre sous tension, soyez vigilant afin de ne pas être frappé lorsque la tension des fibres de bois est relâchée
- Vérifiez dans l'arbre s'il y a des branches mortes qui pourraient tomber pendant l'opération d'abattage.



- Toujours éteindre le moteur avant de le poser.

## ■ PRÉCAUTIONS DE SÉCURITÉ DU REBOND POUR LES UTILISATEURS DE SCIE À CHAÎNE



- Le rebond peut se produire lorsque le nez ou la pointe du guide-chaîne touche un objet ou lorsque le bois se referme et pince la chaîne dans la coupe. Dans certains cas, le contact de l'embout peut provoquer une réaction inverse rapide comme l'éclair, poussant le guide vers le haut et vers l'arrière en direction de l'opérateur. Si vous pincez la chaîne de scie le long de la barre de guidage, vous poussez rapidement la barre de guidage vers l'opérateur. L'une ou l'autre de ces réactions peut vous faire perdre le contrôle de la scie et entraîner des blessures graves.
- Ne comptez pas exclusivement sur les dispositifs de sécurité intégrés dans votre scie. Comme un utilisateur de tronçonneuse vous devriez prendre



plusieurs mesures pour continuer à couper des emplois sans accident ou blessure,

(1) Avec une compréhension de base du recul, vous pouvez réduire ou éliminer l'élément de surprise. Une surprise soudaine contribue aux accidents.

(2) Maintenez une bonne prise sur la scie à deux mains, la main droite sur la poignée arrière et la main gauche sur la poignée avant lorsque le moteur tourne. Utilisez une poignée ferme avec les pouces et les doigts encerclant les poignées de la tronçonneuse. Une prise ferme aidera vous réduisez le rebond et maintenez le contrôle de la scie.

(3) Assurez-vous que la zone dans laquelle vous coupez est exempte d'obstructions. Ne laissez pas le nez du guide-chaîne entrer en contact avec une bûche, une branche ou tout autre obstacle qui pourrait être heurté pendant que vous utilisez la scie.

(4) Couper à haut régime.

(5) Ne pas dépasser ou couper au-dessus de la hauteur des épaules.

(6) Suivre les instructions d'aiguisage et d'entretien de la chaîne de scie.

(7) N'utilisez que des barres et chaînes de remplacement spécifiées par le fabricant ou l'équivalent

## ■ ENTRETIEN

- Afin de maintenir votre produit en bon état de fonctionnement, effectuez les opérations de maintenance et de vérification décrites dans le manuel à intervalles réguliers.
- Assurez-vous toujours d'éteindre le moteur avant d'effectuer toute procédure d'entretien ou de vérification.

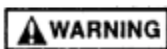

**Les parties métalliques atteignent des températures élevées immédiatement après l'arrêt du moteur.**

- Laissez tout l'entretien, hormis que les articles listés dans le Manuel d'Utilisation à votre fournisseur.

## ■ TRANSPORT

- Toujours porter l'unité avec le moteur à l'arrêt, la barre de guidage couverte avec le protecteur à la rare, et le silencieux loin de votre corps.

## 5. INSTALLATION DE LA SCIE

- **Débloquer le frein de chaîne en tirant la poignée vers l'arrière**
- **Retirez le bloc de protection**
- **Vissez la pièce dentelée**
- **Positionnez le guide de chaîne**
- **Installez la chaîne en la positionnant d'abord sur l'axe de rotation puis sur le guide**
- **Vérifiez que la chaîne soit positionnée dans le bon sens, en s'assurant que les maillons présentent le côté affûté vers l'avant, comme indiqué sur le dessin figurant sur le guide.**
- **Ajuster la position de la vise de tension afin qu'elle se positionne dans l'orifice du guide de chaîne lors de l'assemblage avec le bloc de protection.**
- **Revissez partiellement les écrous**
- **Tendez la chaîne à l'aide de la vise de tension**
- **Vérifiez la bonne tension de chaîne en s'assurant qu'elle garde une élasticité suffisante.**
- **Serrez convenablement les écrous**

### CHAÎNE

Un paquet d'une scie standard contient les objets illustrés ci-dessous. (F1)

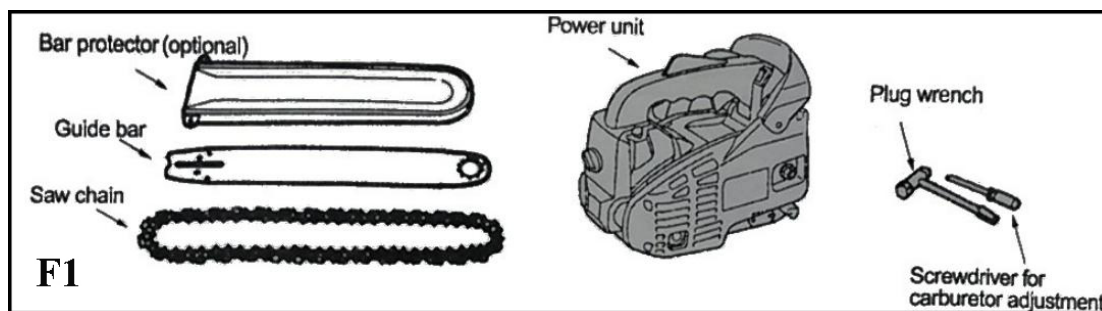

Ouvrez la boîte et installez la barre de guidage et la chaîne de scie sur l'unité d'alimentation comme suit :



**La chaîne de scie a des bords très tranchants. Utilisez des gants de protection épais pour votre sécurité..**

1. Tirez la protection vers la poignée avant pour vérifier que le frein de chaîne n'est pas activé.
2. Desserrez les écrous et retirez le couvercle de la chaîne.
3. Installez la pointe attachée à l'unité d'alimentation.
4. Engrenage de la chaîne à la roue dentée et, pendant le montage de la chaîne de scie autour de la barre de guidage, monter la barre de guidage à l'unité de puissance. Ajuster la position de l'écrou du tendeur de chaîne sur le couvercle du trou inférieur de la barre de guidage. (F2)

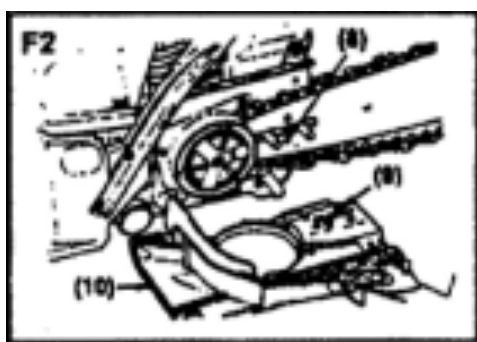

- (8) Trou  
(9) Écrou tendeur  
(10) Couvercle de la chaîne

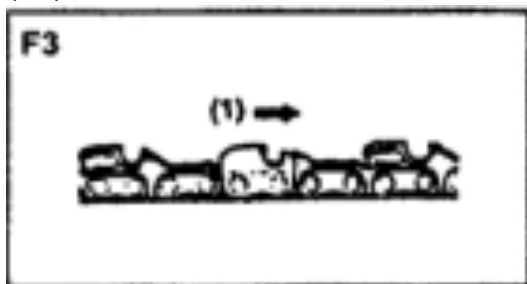

## NOTE

Faites attention à la direction correcte de la chaîne de scie. (F3)

### (1) Direction en mouvement

5. Monter le couvercle de la chaîne sur l'unité d'alimentation et serrer les écrous à la main.
6. Tout en tenant l'extrémité de la barre, ajustez la tension de la chaîne en tournant la vis du tendeur jusqu'à l'attache les sangles touchent simplement le côté inférieur du rail de la barre. (F4)

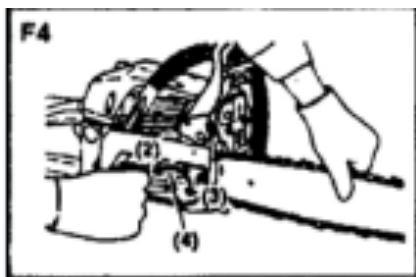

7. Serrez fermement les écrous avec l'extrémité de la barre maintenue en place (1 2- 1 5 N. m). Ensuite, vérifiez la chaîne pour une rotation en douceur et une tension appropriée tout en le déplaçant a la main. Si nécessaire, réajuster avec le couvercle de la chaîne desserré.
8. Serrez la vis du tendeur.

(2) Desserrée

(3) Resserrer

(4) Vis de tension

### NOTE

Une nouvelle chaîne va étendre sa longueur au début de l'utilisation. Vérifiez et réajustez fréquemment la tension, car une chaîne desserrée peut facilement dérailler ou entraîner une usure rapide de la chaîne de guidage.

## 6. HUILE DE CARBURANT ET DE CHAÎNE

### ■ CARBURANT

- *Alimentez la tronçonneuse avec le mélange carburant et l'huile de chaîne*
- *Le mélange doit contenir de l'essence (95 ou 98) et de l'huile pour moteur 2 temps, respectant les proportions comme indiquées sur le bidon déjà fournis.*
- *Notez qu'il existe également des mélanges prêts à l'emploi dans tous magasins spécialisés.*

Mélanger une essence ordinaire (au plomb ou sans plomb, sans alcool) et une huile de moteur éprouvée pour les moteurs 2 temps à refroidissement par air.

Mélange d'huile recommandé:

Temps de travail jusqu'à 20h = 20:1

Au-delà de 20h = 25:1

### 25:1 Mix Chart

Gasoline liters	1	2	3	4	5
2-cycle oil ml.	40	80	120	160	200

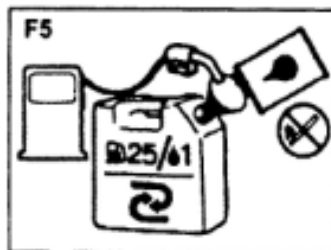

### WARNING

- Gardez les flammes nues loin de la zone où le carburant est manipulé ou stocké.
- Mélanger et stocker le carburant uniquement dans un contenant d'essence approuvé.

## NOTE

La plupart des problèmes de moteur sont causés, directement ou indirectement, par le carburant utilisé sur la machine. Faites particulièrement attention à ne pas mélanger une huile moteur pour les moteurs à 4 temps.

## ■ HUILE DE CHAÎNE

Utilisez l'huile à moteur SAE # 10W-30 toute l'année ou SAE # 30 — # 40 en été et SAE # 20 en hiver.

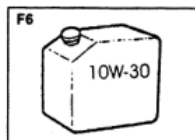

## NOTE

N'utilisez pas d'huile gaspillée ou régénérée pouvant endommager la pompe à huile.

## 7. MOTEUR DE FONCTIONNEMENT

- *Placez le démarreur en position 1*
- *Tirez sur le starter*
- *Actionnez le frein de chaîne en poussant la poignée vers l'avant*
- *Tirez sur le lanceur*
- *Dès que le moteur est sur le point de démarrer, enlever le starter en appuyant sur la gâchette d'accélérateur*
- *Tirer à nouveau sur le lanceur afin de démarrer la tronçonneuse*
- *Laissez un temps le moteur en marche avant son utilisation*

## ■ DEMARRAGE

1. Remplissez respectivement les réservoirs. (F7)

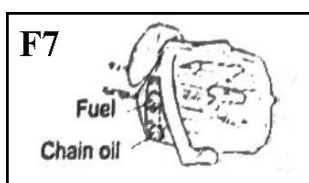

2. Appuyez en continu sur l'ampoule d'amorçage jusqu'à que le carburant apparaisse dans l'ampoule. (F8)

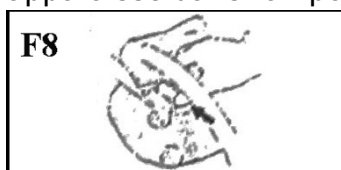

3. Mettez l'interrupteur en position "I". (F9)

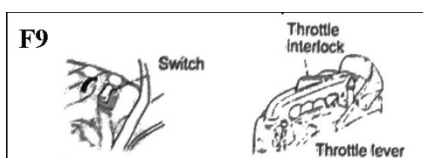

4. Poussez le bouton de starter sur la deuxième position. Il se fermera alors et le levier d'accélérateur sera position dans sa position de démarrage.(F10)

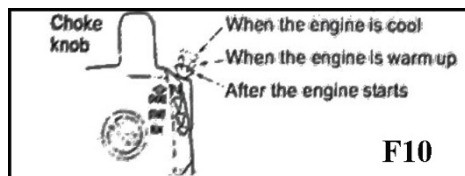

#### NOTE

Lorsque vous redemarrez immédiatement après l'arrêt du moteur, laissez le bouton du starter en position ouverte

#### NOTE

5. Tout en maintenant fermement l'unité de scie sur le sol, tirez vigoureusement sur la corde du lanceur. (F11)



#### WARNING

Ne démarrez pas le moteur en accrochant la tronçonneuse avec une main. La chaîne de la tronçonneuse peut toucher votre corps. C'est très dangereux.

Lorsque le moteur s'est allumé en premier, enfoncez le bouton du starter et tirez le démarreur à nouveau pour démarrer le moteur.

Laissez le moteur se réchauffer avec le levier d'accélérateur légèrement tiré.

#### WARNING

Tenez-vous à l'écart de la chaîne de la scie car elle commencera à tourner lors du démarrage du moteur.

#### ■ VERIFICATION DE LA RESERVE D'HUILE

Après le démarrage du moteur, faites tourner la chaîne à vitesse moyenne et vérifiez si l'huile de la chaîne est dispersée comme indique sur la figure. (F12)

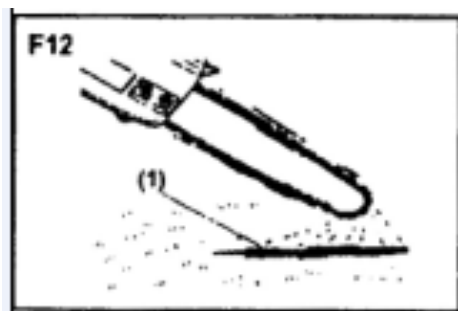

## (1) Huile de chaîne

Le débit d'huile de la chaîne peut être changé en insérant un tournevis dans le trou situé au bas du côté de l'embrayage. Ajuster en fonction de vos conditions de travail (F13)

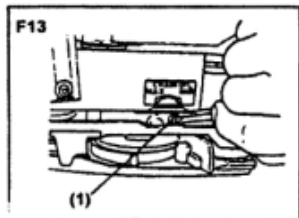

## (1) Adjusteur

### NOTE

Le réservoir d'huile devrait devenir presque vide au moment où le carburant est épuisé. Assurez-vous de remplir le réservoir d'huile à chaque fois que vous faites le plein d'essence.

## ■ AJUSTEMENT DU CARBURATEUR (F14)

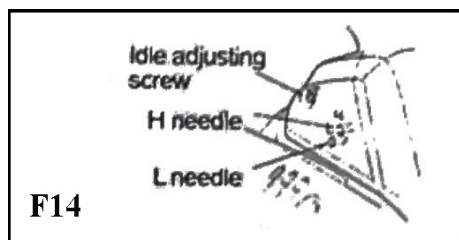

Le carburateur de votre unité a été réglé en usine, mais peut nécessiter un réglage précis en raison du changement des conditions de fonctionnement. Avant d'ajuster le carburateur, assurez-vous qu'il y a des filtres à air / carburant propres et du carburant frais et bien mélangé. Lors du réglage, procédez comme suit:

### NOTE

Assurez-vous d'ajuster le carburateur avec la barre de chaîne attachée.

1. Arrêtez le moteur et viser dans les aiguilles H et L jusque qu'elles stoppent. Ne jamais forcer. Ensuite, réglez les à leur numéro initial comme montré ci-dessous.

**Aiguille H: 1 1/4      Aiguille L: 1 1/2**

2. Démarrez le moteur et le réchauffer à demi-gaz.

3. Tounez l'aiguille L doucement dans le sens horaire afin de trouver la position où la vitesse de ralenti est au maximum, ensuite régler l'aiguille d'un quart (1/4) dans le sens anti-horaire.

4. Tournez la vis d'ajustement du ralenti (T) dans le sens anti-horaire. Si le ralenti est trop lent, tournez la vis dans le sens horaire.

5. Faites un test de coupe et ajustez l'aiguille H pour la meilleure puissance de coupe, pas pour la puissance maximale.

## ■ FREIN

Cette machine est équipée d'un frein automatique pour arrêter la rotation de la chaîne de sciage lors de l'apparition du rebond pendant l'opération de coupe. Le frein est automatiquement actionné par la force d'inertie qui agit sur le poids monté à l'intérieur de la protection avant. Ce frein peut également être actionné manuellement avec la protection avant tournée vers la barre de guidage. (F 16)

Pour relâcher le frein, tirez la protection avant vers la poignée avant jusqu'à ce que vous entendiez un « clic ».

### [ATTENTION]

Assurez-vous de confirmer le fonctionnement du frein lors de l'inspection quotidienne. Si le moteur est utilisé en position maximale avec le frein engagé, l'embrayage va chauffer causant un désordre. Lorsque le frein est actionné pendant le fonctionnement, libère immédiatement tes doigts de l'accélérateur moteur au ralenti.

## ■ ARRETER LE MOTEUR

1. Relâchez la manette des gaz pour laisser le moteur tourner au ralenti pendant quelques minutes.
2. Mettez l'interrupteur sur la position "O" (STOP). (F18)

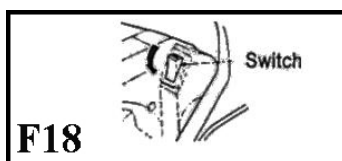

## 8. SCIAGE



- **Enlever le frein de chaîne en actionnant la poignée vers soi**
  - **Appuyez sur l'accélérateur**
  - **Réservé à un usage exclusif pour la coupe et la taille de section de bois**
  - **Positionnez la bûche en bois au niveau de la pièce dentelée à la base du guide chaîne puis sectionnez en effectuant des légers mouvements de rotation autour du point d'appui.**
- 
- Avant de commencer votre travail, lisez la section "Pour une utilisation sûre". Il est recommandé de commencer par scier des bûches faciles. Cela vous permet également de vous habituer à votre appareil.
  - Respectez toujours les consignes de sécurité. La tronçonneuse ne doit être utilisée que pour couper du bois. Il est interdit de couper d'autres types de matériaux. Les vibrations et les rebonds varient selon les matériaux et les exigences des règlements de sécurité ne seraient pas



respectées. N'utilisez pas la tronçonneuse comme levier pour soulever, déplacer ou fendre des objets. Ne le verrouillez pas sur des supports fixes. Il est interdit d'atteler des outils ou des applications au P.t.o. qui ne sont pas spécifiés par le fabricant..

- Il n'est pas nécessaire de forcer la scie dans la coupe. N'appliquez qu'une légère pression tout en faisant tourner le moteur à plein régime.
- Lorsque la chaîne est coincée dans la coupe, n'essayez pas de la tirer avec force, mais utilisez une cale ou un levier pour l'ouvrir..

## ■ GARDEZ CONTRE LE REcul (F19)

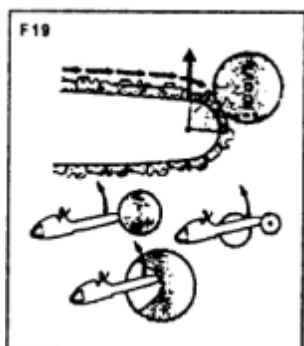

- Cette scie est équipée d'un frein de chaîne qui arrêtera la chaîne en cas de rebond s'il fonctionne correctement. Vous devez vérifier le fonctionnement du frein de chaîne avant chaque utilisation en faisant tourner la scie à plein régime pendant 1-2 secondes et en poussant la protection avant vers l'avant. La chaîne devrait s'arrêter immédiatement avec le moteur à pleine vitesse. Si la chaîne s'arrête lentement ou ne s'arrête pas, remplacez la bande de frein et le tambour d'embrayage avant l'utilisation.
- Il est extrêmement important de vérifier le bon fonctionnement du frein de chaîne avant chaque utilisation et de s'assurer que la chaîne est bien aiguisée afin de maintenir le niveau de sécurité anti-rebond de cette scie. Enlèvement des dispositifs de sécurité. Un entretien inadéquat ou un remplacement incorrect de la barre ou de la chaîne peut augmenter le risque de blessure ou de blessure grave à la suite d'un rebond.

## ■ ABATTAGE D'UN ARBRE (F20)

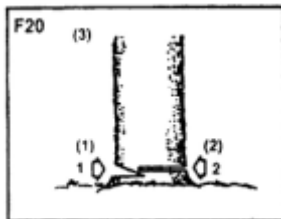

1. Décider de la direction d'abattage compte tenu du vent, du maigre de l'arbre, de l'emplacement de lourdes branches, la facilité du travail après l'abattage et d'autres facteurs.
2. Tout en dégageant la zone autour de l'arbre, arrangez-vous sur un bon sentier et reculez.
3. Faites une entaille au tiers de l'arbre du côté de l'abattage.
4. Faites une coupe d'abattage du côté opposé de l'entaille et à un niveau légèrement plus haut que le bas de l'entaille..



Lorsque vous tombez d'un arbre, assurez-vous d'avertir vos voisins du danger.

- (1) Coupe d'entaille
- (2) Coupe d'abattage
- (3) Direction d'abattage

## ■ TRONÇONNAGE ET EBRANCHAGE



- Assurez-vous toujours de votre présence. Ne pas se tenir sur une bûche
- Soyez attentif au roulement d'une bûche coupée. Surtout lorsque vous travaillez sur une pente, tenez-vous sur le côté de la bûche.
- Suivez les instructions de la section "Pour un fonctionnement sûr" afin d'éviter tout rebond de la scie.

Avant de commencer le travail, vérifiez la direction de la force de flexion à l'intérieur de la bûche à couper. Toujours terminer la coupe du côté opposé de la direction de pliage pour éviter que la barre de guidage ne soit coincée dans la coupe.

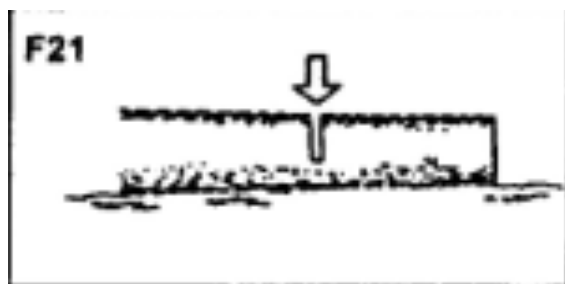

## Une bûche allongée au sol (F21)

Scier à moitié, puis rouler le journal et couper du cote opposé.

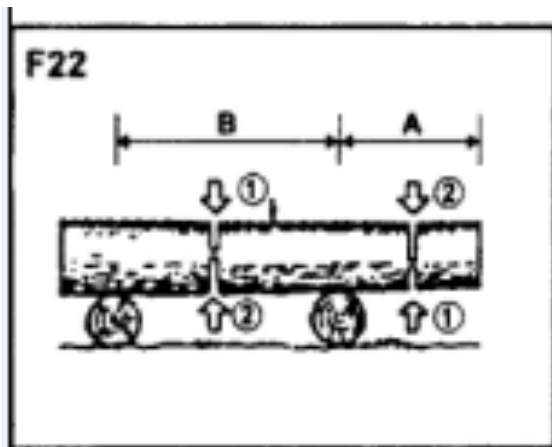

## Une bûche suspendue au sol (F22)

Dans la zone A, sciez à partir du bas d'un tiers et terminez par scier par le haut. Dans la zone B, sciez du haut vers le haut et terminez par scier du bas.

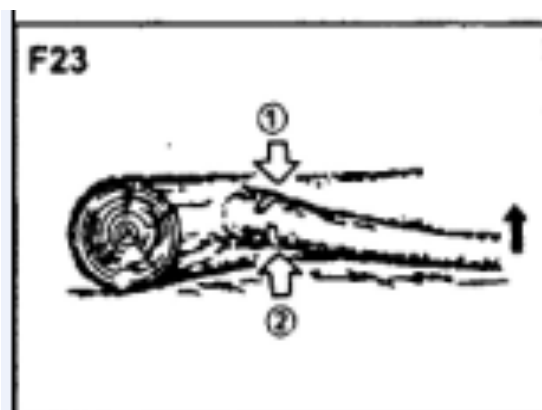

## Coupe d'un arbre tombé (F23)

Vérifiez d'abord de quel côté le membre est plié. Ensuite, faites la coupe initiale du côté plié et terminez en sciant du côté opposé. (Soyez attentif a l'arrière d'un membre coupé.)

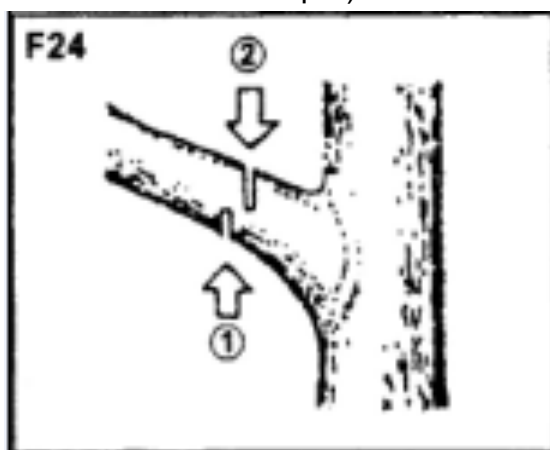

## Taille de l'arbre sur pied (F24)

Coupez du bas, finir par le haut.



- Ne pas utiliser un escabeau ou d'échelle instables.
- Ne pas tendre le bras trop loin.
- Ne pas couper au dessus de la hauteur de votre épaule.
- Toujours utiliser ses deux mains pour tenir la scie

## 9. ENTRETIEN

Avant de nettoyer, d'inspecter ou de réparer votre appareil, assurez-vous que le moteur est arrêté et qu'il est froid. Débranchez la bougie d'allumage pour éviter un démarrage accidentel.

- **Après chaque utilisation, retirez le bloc de protection pour nettoyer la tronçonneuse**
- **Vérifiez la tension de chaîne**
- **Videz la tronçonneuse du mélange en carburant et de l'huile de chaîne si vous ne l'utiliserez pas dans les trente prochains jours.**
- **Vérifiez que la chaîne soit toujours bien affûtée.**

### ■ ENTRETIEN APRÈS CHAQUE UTILISATION

#### 1. Filtre à air

La poussière sur la surface du nettoyeur peut être éliminée en tapotant un coin du nettoyeur contre une surface dure. Pour nettoyer la saleté dans les mailles, divisez le nettoyeur en deux moitiés et brossez dans l'essence. Lorsque vous utilisez de l'air comprimé, soufflez de l'intérieur. (F25)

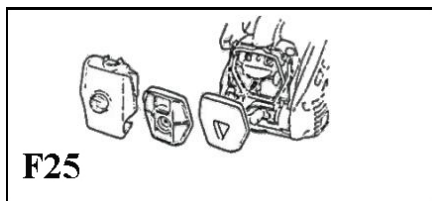

#### 2. Port d'huilage

Démonter la barre de guidage et vérifier l'obstruction de l'orifice d'huile. (F26)

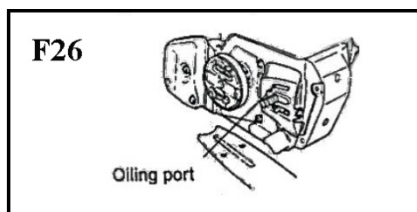

### 3. Barre de guidage

Lorsque la barre de guidage est démontée, enlevez  
Scier la poussière dans la rainure de la barre et l'orifice de graissage. (F27)  
Graisser le pignon du nez de l'orifice d'alimentation sur le bout de la barre.  
(F28)

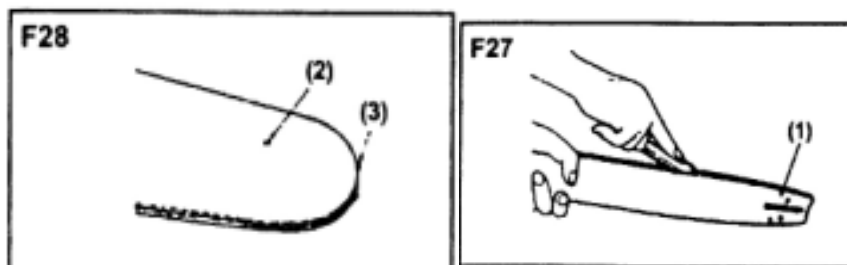

(1) Port d'huilage (2) Port de graisse (3) Pignon

### 4. Autres

Vérifiez s'il y a des fuites de carburant et des fixations desserrées et endommagez les pièces principales. Manipuler en particulier les articulations et le montage de la barre de guidage. Si des défauts sont détectés, assurez-vous de les faire réparer avant de les réutiliser.

#### ■ POINTS DE SERVICE PERIODIQUE

##### 1. Ailettes du cylindre

La poussière se coincant entre les ailettes du cylindres causeront une surchauffe du moteur. Vérifiez et nettoyez périodiquement les ailettes du cylindre après avoir enlever le filtre à air et le couvercle du cylindre. À l'installation du couvercle du cylindre, assurez vous que les cables d'interrupteur et les œillets sont positionnés correctement à leur emplacement.  
(F29)



#### NOTE

Soyez sûre de bloquer le trou d'admission d'air

## 2. Bougie d'allumage ( F30 )

Nettoyez les électrodes avec une brosse pour câbles et réinitialisez l'espace de 0,65mm à nécessaire..

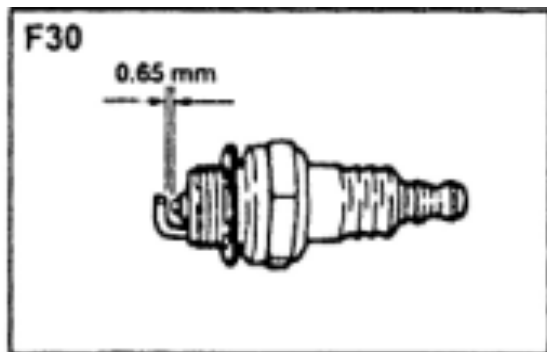

## 3. Pignon ( F31 )

Vérifiez si il y a des fissures et qu'une usure excessive interfère avec le mécanisme d'action de la chaîne. Si le port est trouvé évidemment, remplacez-le par un nouveau. Ne jamais associer une nouvelle chaîne avec un pignon usé, ou une chaîne usée sur un nouveau pignon.

- (1) Pignon      (2) Roulement à aiguilles      (3) Tambour d'embrayage  
(4) Entretoise      (5) Chaussure d'embrayage

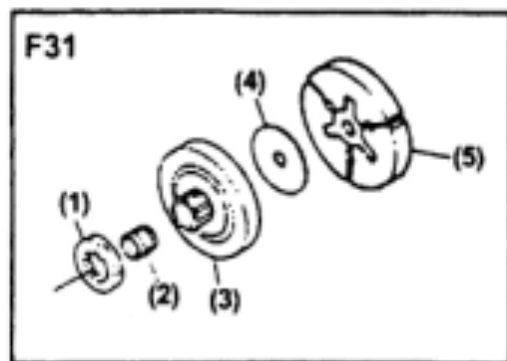

## 4. Filtre à carburant

Désassemblez le filtre et nettoyez le avec de l'essence, ou remplacez le par un nouveau si nécessaire.

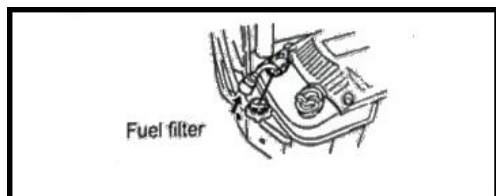

## 5. Filtre à huile

Désassemblez le filtre et nettoyez le avec de l'essence, ou remplacez le par un nouveau si nécessaire.

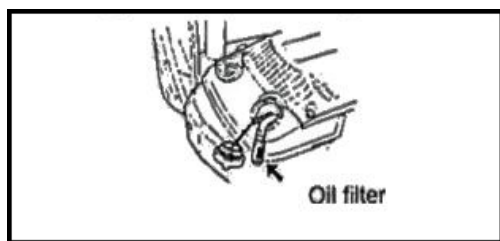

## 6. Amortisseurs avant et arrière

Remplacez si la partie adhérente est décollée ou fissurée sur la partie en caoutchouc.

## 10. **ENTRETIEN DE LA CHAÎNE DE SCIE ET DE LA BARRE DE GUIDAGE**

### ■ **CHAÎNE DE SCIE**



Il est très important pour obtenir un résultat propre et sûr de toujours garder les coupeurs tranchants.

#### **Paramètres de réglages des coupeurs :**



Soyez sûr de porter des gants de sécurités.

Vos coupeurs doivent être aiguisés quand :

- La sciure devient poudreuse
- Vous avez besoin de beaucoup de force pour scier
- Le tranchage ne doit pas être fait droit
- La vibration s'intensifie
- La consommation de carburant s'intensifie

Avant le remplissage :

- Assurez-vous que la chaîne est bien tenue
- Assurez-vous que le moteur est éteint
- Utilisez une lime ronde de la bonne taille pour votre chaîne

Type de chaîne : 2,VB

Taille de la lime : 3/16 in (4,76mm)

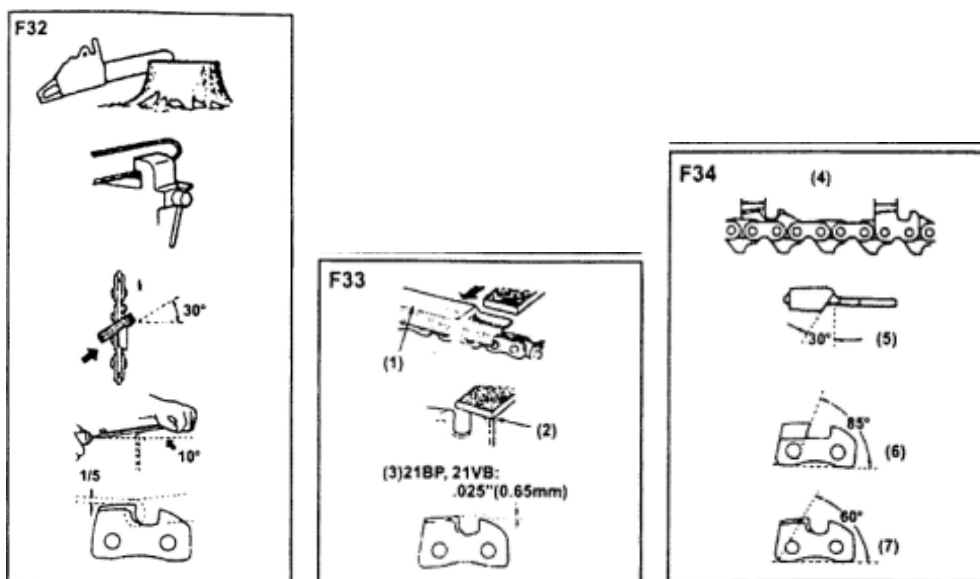

Placez la lime sur le coupeur et poussez tout droit. Gardez la lime dans la position illustrée ci-dessus. (F32)

Après avoir mis en place tout les coupeurs, vérifiez la jauge de profondeur et limez la à la bonne hauteur comme illustré. (F33)



Assurez-vous d'arrondir le bord avant afin de réduire les risques de rebonds ou de rupture de sangle.

- (1) Jauge de profondeur appropriée (2) Faire l'accotement rond
- (3) Jauge de profondeur standard

Assurez-vous que tout les coupeurs ont la même longueur et des bords d'angles comme illustré. (F34)

- (4) Longueur d'un coupeur (5) Angle de limage
- (6) Angle de la plaque latérale (7) Angle de coupe de la laque supérieure

## ■ BARRE DE GUIDAGE

Inversez la barre occasionnellement afin de prévenir l'usure partielle.

Le rail de la barre devrait toujours être carré.

Vérifiez l'usure du rail de la barre. Appliquez une règle à la barre et sur l'extérieur d'un coupeur. Si un espace est observé entre le rail, cela est normal.

Sinon, le rail est usé. Une barre usée doit être réparée ou remplacée. (F35)

- (1) Règle (2) Espace (3) Sans espace (4) Inclinaisons de la chaîne



Cette scie est équipée avec la combinaison chaîne de scie suivante : 21BP 040

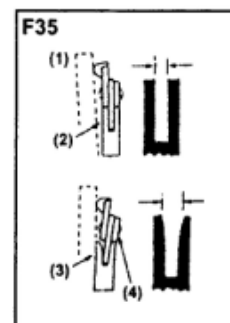



## 11. CARACTERISTIQUES

1	Modèle de tronçonneuse	2500
2	Masse (Sans barre de guidage et chaîne)	3.15{kg)
3	Dimensions (Sans guide et chaîne)	310 x 220x 230(mm)
4	Carburant	Mélange Essence 25: Huile deux temps I
5	Capacité du réservoir de carburant	230ml
6	Huile de chaîne	MOTEUR HUILE SAE#10W-30
7	Capacité du réservoir d'huile	160ml
8	Cylindrée du moteur	25.4CC
9	Puissance maximale du moteur	0.9kw/7000rpm
10	Vitesse maximale du moteur avec accessoire de coupe	11000rpm
11	Vitesse maximale du moteur au ralenti	3000rpm
12	Longueur de coupe maximale	25.4cm
13	Pignon	7Tx3/8
14	Type de chaîne de scie	K2(CARLTON)
15	Chaîne de scie	3/8(in)
16	Scie à chaîne	0.058(in)
17	Type de barre de guidage	Sprocket nose
18	Taille de la barre de guidage	10(inch)
19	Système d'alimentation en huile	Pompe automatique avec ajusteur

AVIS: Les spécifications peuvent être modifiées sans préavis.



## 1. Champ d'application

### 1.1. Conditions générales.

Ces conditions générales de service après-vente régissent le service après-vente qui sera assuré dans le cadre de vente d'articles de marque MYTECK, POILS & PLUMES, LUCIEN LE JARDINIER ou de toute autre marque exploitée par GPS Monaco Group (les « Produits »), quelles que soient les conditions clauses pouvant figurer sur les documents de l'acheteur.

### 1.2. SAV.

Le service après-vente sera pris en charge par GPS Monaco Group auprès du consommateur utilisateur final (le « Client »), client de l'acheteur-distributeur CDISCOUNT des Produits (le « Distributeur »).

## 2. Garantie

### 2.1. Garantie légale de conformité.

Conformément aux articles L.211-4 et suivants du Code de la consommation, seul le Distributeur assure au consommateur la garantie légale de conformité pendant une durée de deux ans sur les Produits qu'il leur vend, à compter de la délivrance du Produit. Cette obligation relève de la seule responsabilité juridique du Distributeur et ne saurait être imputée à GPS Monaco GROUP.

#### 2.1.1. Texte de loi.

Conformément aux dispositions de l'article L.211-15 du Code de la consommation, les articles L. 211-4, L. 211-5 et L. 211-12 dudit code ainsi que l'article 1641 et le premier alinéa de l'article 1648 du code civil, sont reproduits ci-après :

#### Article L211-4

« Le vendeur est tenu de livrer un bien conforme au contrat et répond des défauts de conformité existant lors de la délivrance. Il répond également des défauts de conformité résultant de l'emballage, des instructions de montage ou de l'installation lorsque celle-ci a été mise à sa charge par le contrat ou a été réalisée sous sa responsabilité. »

#### Article L211-5

« Pour être conforme au contrat, le bien doit :  
1° Être propre à l'usage habituellement attendu d'un bien semblable et, le cas échéant :  
- correspondre à la description donnée par le vendeur et posséder les qualités que celui-ci a présentées à l'acheteur sous forme d'échantillon ou de modèle ;  
- présenter les qualités qu'un acheteur peut légitimement attendre eu égard aux déclarations publiques faites par le vendeur, par le producteur ou par son représentant, notamment dans la publicité ou l'étiquetage ;  
2° Ou présenter les caractéristiques définies d'un commun accord par les parties ou être propre à tout usage spécial recherché par l'acheteur, porté à la connaissance du vendeur et que ce dernier a accepté. »

#### Article L211-12

« L'action résultant du défaut de conformité se prescrit par deux ans à compter de la délivrance du bien. »

#### Article 1641

« Le vendeur est tenu de la garantie à raison des défauts cachés de la chose vendue qui la rendent impropre à l'usage auquel on la destine, ou qui diminuent tellement cet usage que l'acheteur ne l'aurait pas acquise, ou n'en aurait donné qu'un moindre prix, s'il les avait connus. »

#### Article 1648

« L'action résultant des vices rédhibitoires doit être intentée par l'acquéreur dans un délai de deux ans à compter de la découverte du vice. »

### 2.2.1. Période de garantie.

La durée de la garantie conventionnelle des Produits est de :

- (i) Deux pour les produits type animalerie, jardin, BBQ ;
  - (ii) Six mois pour les batteries ;
- La période de garantie commence à courir à compter du jour d'achat du Produit.

En application de l'article L.211-16 du Code de consommation, toute période d'immobilisation du Produit en SAV d'au moins sept jours pour une remise en état couverte par la garantie conventionnelle viendra s'ajouter à la durée de la garantie qui restait à courir à la date de la demande d'intervention du Client ou de la mise à disposition pour réparation du Produit en cause, si cette mise à disposition est postérieure à la demande d'intervention.

### 2.2.2. Réparation ou remplacement.

Si pendant la période de garantie, le Produit s'avère défectueux en raison d'une défaillance du matériel ou de sa fabrication, GPS Monaco GROUP s'engage à assurer la réparation ou le remplacement, sans facturer la main-d'œuvre et les pièces. GPS Monaco GROUP se réserve le choix discrétionnaire, en fonction du coût engendré, de réparer le Produit ou de le remplacer par un modèle identique ou équivalent, ou de rembourser le produit.

### 2.2.3. Conditions.

La réparation, le remplacement ou le remboursement sera effectué, uniquement sur présentation des documents suivants par email à sav@gps-group.fr :

- fiche de réclamation dûment remplie ;
  - copie de la facture CDISCOUNT, indiquant la date d'achat, le type du Produit, a référence du modèle et le nom du Distributeur ;
  - le numéro de série de la commande (numéros de commande figurant sur le carton) ;
  - Photos ou vidéo attestant de la panne, casse ou autre.
- Nos services rentreront en contact avec vous après étude de votre dossier de réclamation sous 72h  
Si, nos services reviennent vers vous pour le renvoi de votre produit pour analyse, ces documents sont à joindre impérativement au Produit lors de l'envoi.  
GPS Monaco GROUP pourra refuser sa garantie, si les documents mentionnés ne sont pas présentés ou si les informations qu'ils contiennent sont incomplètes, illisibles ou incohérentes.

### 2.2.4. Exclusions de garanties.

La garantie GPS Monaco group n'est pas applicable dans les cas suivants :

- Usure normale des Produits ;
- Frais de renvoi du produit
- Frais d'analyse de panne dans le cas où la défaillance du produit serait liée à une mauvaise utilisation ou réparation ou modification.
- Coûts de transports et tous les risques encourus lors du transport ayant un rapport direct ou indirect avec la garantie du Produit ;
- Installation ou utilisation du Produit en contradiction avec les standards techniques ou de sécurité en vigueur et notamment utilisation contraire aux instructions fournies dans le guide d'utilisation ou dans les consignes de sécurité ;
- Modifications ou réparations effectuées en dehors des personnes agréées par GPS Monaco GROUP ;

- Remplacement des consommables telle que batteries, rotofil, lames, accessoires (liste non exhaustive) ;
- Numéro de série, étiquette ou plaque signalétique, arraché, illisible, non disponible ;
- Accessoire non conforme ou endommagé ;
- Acte volontaire, négligence ou faute du Client (utilisation ou entreposage contraire aux instructions, anormal ou inapproprié, fausse manœuvre, etc.) ;
- Causes extérieures au Produit, telles que (sans que cette liste soit limitative) : foudre, incendie, surtension électrique, immersion, intempérie etc ;

D'une manière générale, les différents Produits GPS Monaco GROUP sont conformes à différentes normes européennes. Les différents modèles de Produits répondent à des normes différentes.

- En ce qui concerne les intrusions de corps solides et liquides, la garantie GPS Monaco GROUP sera exclue lorsque l'utilisation du Client révèle des conditions d'utilisation excédant l'indice de protection applicable au Produit en cause ;

- En ce qui concerne la chute ou le choc des Produits, la garantie GPS Monaco GROUP sera exclue lorsque l'utilisation du Client révèle des conditions d'utilisation non conformes à l'usage normal, raisonnable et/ou approprié des produits (à titre indicatif, choc volontaire, acte négligeant, etc.)

Le rapport du service technique et le constat justifiant l'exclusion font foi et seront opposables au Client.

#### 2.2.5. Produits hors garanties.

En cas d'exclusion de garantie, pour quelle que raison que ce soit (délai, conditions non remplies, etc.) :

(i) Le rapport du service technique sera accompagné d'un devis et d'un constat justifiant de l'exclusion ;  
En cas de refus du devis de réparation avec restitution du Produit par le Client, des frais de gestion et d'expédition seront facturés à hauteur de 50 euros TTC.

En cas de refus de devis et non-paiement des frais dans un délai de 90 jours à compter de la date de réception du devis, le Produit sera considéré comme abandonné par le Client et pourra être détruit par le réparateur agréé ou GPS Monaco GROUP, auquel cas aucun dédommagement ne pourra être demandé à GPS Monaco GROUP.

(ii) La demande de réparation du Produit par le Client fera l'objet d'une facturation des frais de réparation, de gestion et de port, auprès du Client.

### **3. Garantie après réparation**

#### 3.1. Durée.

La garantie des réparations effectuées par GPS Monaco GROUP est d'une durée de six mois à compter de la date de réexpédition et s'applique exclusivement sur la ou les fonctions objet de la précédente intervention, à l'exclusion de toute autre.

#### 3.2. Frais.

Les frais de port, d'emballage, d'assurance, d'expédition sont à la charge du Client. Les frais de réexpédition sont à la charge de GPS Monaco GROUP.

### **4. Mise en œuvre de la garantie**

#### 4.1. Conditions.

Outre les cas d'exclusions et de délais, la mise en œuvre de la garantie suppose le respect par le Client des conditions stipulées à l'article 2.2.3. Notamment, le Client devra communiquer la fiche de réclamation SAV dûment signé accompagné des documents indiqués.

#### 4.2. Contact.

La demande d'intervention devra être adressée, dans un délai de 48 heures à compter de la découverte de la défaillance ma email à [sav@gps-group.fr](mailto:sav@gps-group.fr).

La demande d'intervention devra spécifier en détail, pour chaque Produit, le dysfonctionnement constaté et le détail de la prestation demandée.

### **5. Garantie spécifique GPS Monaco GROUP panne au déballage.**

#### 5.1. Définition.

Cette garantie s'applique uniquement aux cas de panne du Produit lors de sa mise en service. En fonction de la nature de la panne, des stocks disponibles et du souhait du Client, cette garantie couvre la réexpédition du Produit réparé ou d'un produit d'échange de valeur équivalente, sous 60 jours ouvrés.

#### 5.2. Mise en œuvre.

Cette garantie doit être signalée dans un délai de 5 jours francs à compter du jour d'achat du Produit, dans les conditions stipulées à l'article 2.4.2 ci-dessus, avec une description précise du problème rencontré avec le Produit.

5.3. Dès réception de la demande et si le Produit rentre dans la garantie de la panne au déballage, GPS Monaco GROUP adressera au Client un numéro d'accord de retour.

Le Produit devra être retourné non utilisé dans son emballage d'origine même si celui-ci a été ouvert. Il devra être accompagné de tous ses accessoires et accompagnée des documents indiqués à l'article 2.2.3 ; Si le Produit ne correspond pas à une panne au déballage, il sera (i) retourné, aux frais du Client, ou (ii) requalifié sous le motif adéquat.

#### 5.4. Exclusions.

La garantie GPS Monaco GROUP panne au déballage n'est pas applicable dans les cas suivants

- Panne au déballage non avérée après diagnostic de la panne par les services GPS Monaco GROUP ;
- Panne imputable à une mauvaise utilisation du Produit ;
- Produits ouverts ou démontés ou utilisés ;
- Dommages, pannes, défaillances ou défauts imputables à des causes d'origine externe (transport, entreposage...) ;
- Dommages dus à la corrosion, à l'oxydation ;
- Dommages dus à un problème d'alimentation externe au Produit (par exemple, branchement sur une prise défectueuse).